



TechnoPower

Совершенство в деталях

рукава высокого давления / фитинги / муфты / о-кольца / быстроразъёмные соединения

0 компании Технопарк



Компания

Компания «Технопарк» является производителем и поставщиком Рукавов высокого давления (РВД) и комплектующих к ним (фитингов, муфт, БРС и др). Изготавливаем РВД по каталожным номерам мировых производителей на такие бренды как: Komatsu, Caterpillar, Hitachi, Atlas Copco, БЕЛАЗ, Liebherr, Terex, Hyundai, Doosan, JCB и др.

За 13 лет присутствия на рынке нам удалось войти в список крупнейших компаний России с постоянным наличием комплектующих, а также стать лидером по производству рукавов высокого давления по оригинальным каталожным номерам.

Благодаря собственному конструкторскому отделу, в который входят специалисты с многолетним опытом работы в сфере гидравлики, компания «Технопарк» поможет решить сложные вопросы с выбором оборудования для обжима РВД и подобрать комплектующие под Ваш парк техники, спроектировать схему гидроразводки, подготовить чертежи и выточить детали нестандартного исполнения. Также наши инженеры имеют практику выездов на объекты заказчиков для снятия размеров необходимых РВД.

Еще одним направлением нашей компании является поставка уплотнительных колец, в том числе по оригинальным каталожным номерам. Широкий ассортимент и поддерживаемое наличие позволяет нам закрывать потребности как держателей спецтехники, так и торговых компаний. Комплектуем наборы колец под бренд/модель/узел в мобильные органайзеры.

Цель компании «Технопарк» стать безусловным лидером в стране в сфере производства и поставок РВД и о-колец по оригинальным каталожным номерам. Компания стремится создать склад с таким наличием товара, чтобы срок комплектации и отгрузки составлял 1 день.

Продукция

Компания «Технопарк» является надежным поставщиком в области гидравлики для российских и зарубежных предприятий. Ассортимент нашей продукции включает в себя следующие группы изделий:

- ✓ Рукава высокого давления (РВД): 1SN, 2SN, 2SC, 4SP, 4SH, R7, R12, R13, R15 и других типов, диаметром от 6 до 100 мм;
- ✓ О-кольца и наборы уплотнительных колец, кольца USIT;
- ✓ Гидравлические фитинги для сборки РВД импортных и российских стандартов: JIS TOYOTA, JIS KOMATSU, BSP, ORFS, JIC, DK, DKOL, DKOS, DKI, BANJO, STECO, NPTF, BSPT, SFS, SFL, SF 9 (SUPERCAT) и др.
- ✓ Плоскосворачиваемый рукав из полиуретана (ПСРП);
- ✓ Рукава для буровых установок (буровые рукава);
- ✓ Быстроразъемные соединения (БРС) различных типов для строительной и сельскохозяйственной техники, гидравлического инструмента и т. д.
- ✓ Термозащита для РВД и трубопроводов и огнеупорные РВД для металлургии;
- ✓ Пластиковая и металлическая защита от механических повреждений для РВД и трубопроводов;
- ✓ Резьбовые адаптеры, переходники различных типоразмеров и стандартов;
- ✓ Диэлектрические вставки: ВД-30, ВДГ-1, ВДГ-1-1, ВДГ-2, ВДГ-2-2, ВДГ-3, ВДГ-3-3, ФГС-1П8; ФГС-1П8, ФГС-1П10;
- ✓ Промышленные шланги и рукава: пескоструйные, дробеструйные, кислотостойкие, компрессорные, напорно всасывающие, бетонные, газовые, топливные, тормозные, пищевые.



Производство

Предприятие располагает собственным конструкторским бюро и цехом механической обработки. Это позволяет нам в кратчайшие сроки разрабатывать и изготавливать РВД, трубопроводы, фитинги и адаптеры любой сложности. Нашей компанией были разработаны и зарегистрированы в органах РОССТАНДАРТ ТУ2554-001-63373305-11 на производство РВД и ТУ2557-003-63373305-2015 на производство рукавов для бурения.

Качество

Мы используем материалы от мировых производителей: Dunlop, Alfagomma а также рукава и комплектующие под своим брендом TechnoPower. Сборка РВД осуществляется на высокотехнологичном итальянском оборудовании O+P.

Строго соблюдаем технологические нормы и обеспечиваем постоянно высокое качество через постоянный контроль технологических процессов производства рукавов, фитингов и адаптеров.

Наши гидравлические рукава высокого давления соответствуют требованиям международных стандартов ГОСТ, DIN, EN, ISO, SAE и обладают повышенными эксплуатационными характеристиками по таким параметрам, как экстремальные температурные условия, износостойкость к абразивному износу, устойчивость к сверхвысоким давлениям.

Гарантия на рукава и комплектующие - 1 год.

Сервис

- ✓ Производим РВД и трубопроводы по оригинальным каталожным номерам;
- ✓ Комплектуем наборы колец под Бренд/Модель/Узел техники;
- ✓ Подбираем О-кольца по оригинальным каталожным номерам;
- ✓ Бесплатная доставка по г. Екатеринбург и до терминала транспортной компании;
- ✓ Экономим ваши средства и время на доставку образцов для снятия размеров;
- ✓ Производим РВД и диэлектрические вставки согласно техническому заданию от заказчика;
- ✓ Проектируем и изготавливаем концевые наконечники, фитинги и адаптеры с углом загиба до 180°;
- ✓ Предлагаем комплексные решения по гидроразводке;
- ✓ Помощь в подборе компонентов.



TechnoPower

Сертификаты

Клиентам

Компания Технопарк разработала и зарегистрировала свои Технические условия ТУ 2554-001-63373305-11 по производству рукавов высокого давления (РВД) и ТУ 2557-003-63373305-2015 на производство рукавов для бурения, добровольно сертифицировала свое производство. Теперь, помимо 12-месячной гарантии, Вы получите копию сертификата соответствия установленного образца. Также наша организация зарегистрировала собственную торговую марку TechnoPower.

РВД, фитинги и муфты бренда TechnoPower успешно прошли многочисленные проверки на качество и соответствие стандартам, благодаря чему, активно реализуются по всей России и странам СНГ.



С 2016 года наша компания является официальным представителем рукавов высокого давления мирового производителя Dunlop Hiflex (Alfagomma S.p.a). Продолжительное сотрудничество между нашими компаниями позволяет держать на складе не только необходимые запасы ходовых типоразмеров РВД (2SN/2SC, 4SP/4SH, R15), но и некоторые эксклюзивные товары, например, морозостойкое исполнение РВД стандарта R13/R15 (линейка Hupercold EXTRA до -55°C).



Как заказать РВД

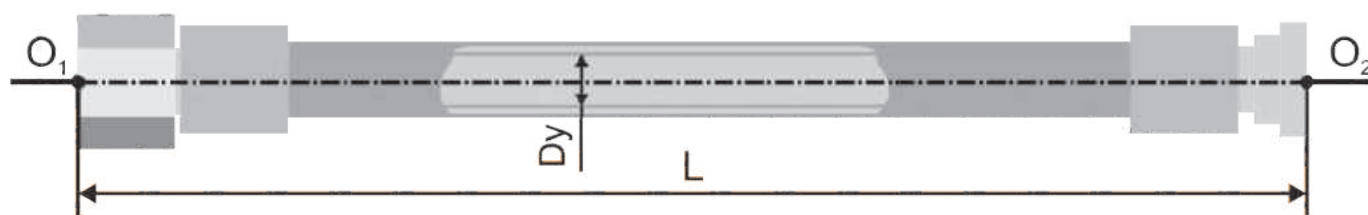

Формула рукава

Dy-P-L-S₁(α₁°)(H₁)-S₂(α₂°)(H₂)-A°-C-F

Dy - внутренний диаметр РВД, мм/дюйм.

P - рабочее давление рукава, переложенное на тип резины (1SN, 2SN, 4SP, 4SH, R15 и т.д.)

L - общая длина рукава с учетом фитингов, мм.

S - тип исполнения фитинга с указанием размера резьбы (BSP 3/8°, ORFS 1.7/16°, DK M18x1.5 и др)

α - угол изгиба фитинга, °

H - высота изгиба фитинга (длина плеча), мм

A - угол разворота одного фитинга относительно другого, °

C - климатическое исполнение резины (ХЛ, УХЛ)

F - конструктивная особенность рукава: SP - усиление металлической пружиной, SPP - пластиковой пружиной

SG - Standart Guatd - с термозащитой до +650° C и ST - Standart Thermo - с термозащитой до +1200° C

Угол разворота

Принято угол разворота фитингов между собой измерять по часовой стрелке от дальнего ниппеля.

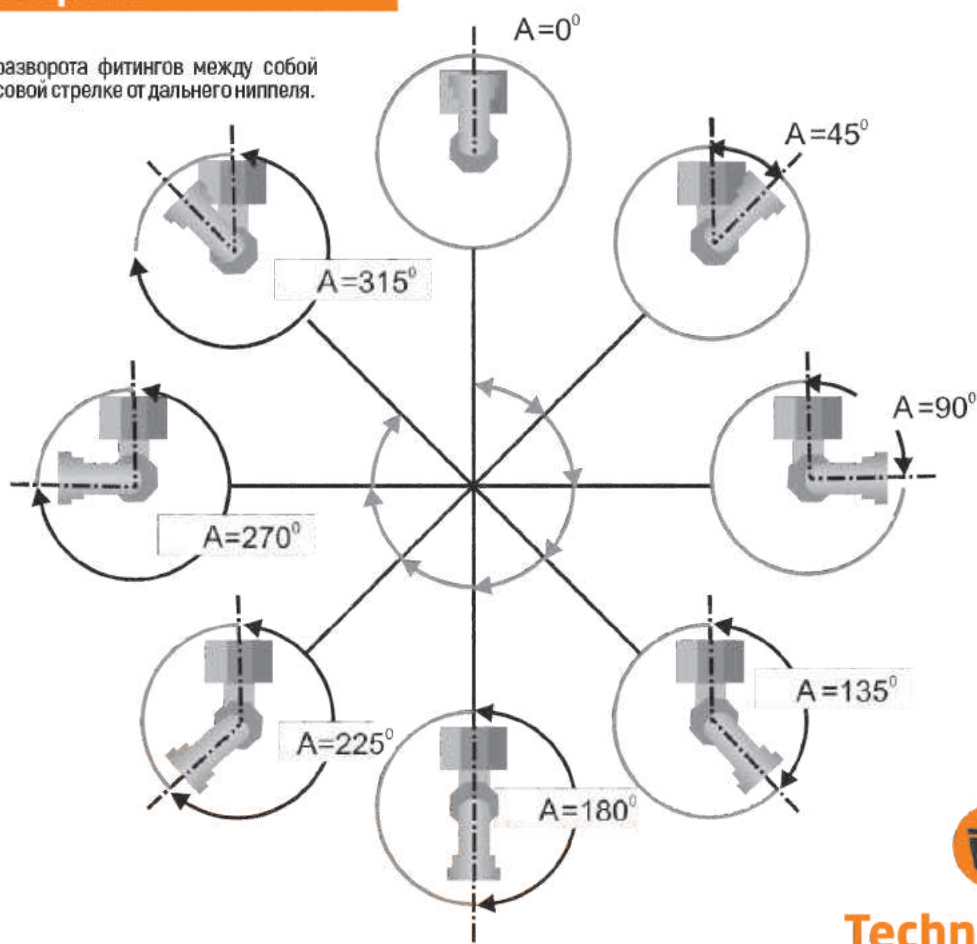

ЭКСКЛЮЗИВ

Нестандартные исполнения фитингов

Мы предлагаем фитинги не только со стандартными углами 45° и 90° , но и с другими специальными углами до 180° . Также можем изготовить любой фитинг нестандартного исполнения (с увеличенным плечом H , с увеличенной длиной L , с двойным углом изгиба и т.д.).

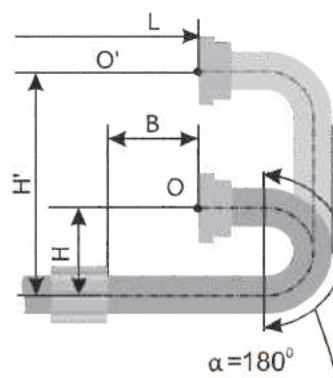
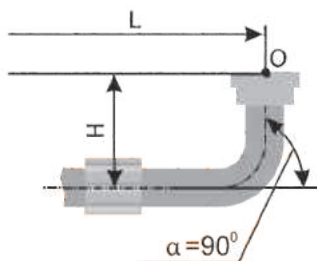
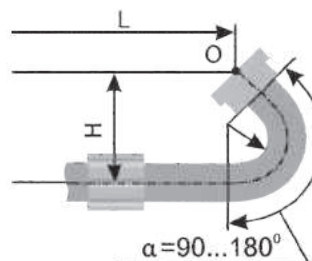
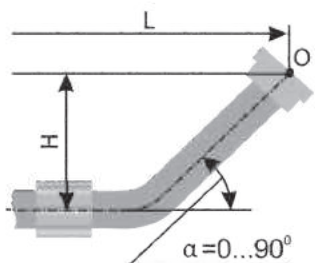

Interlock

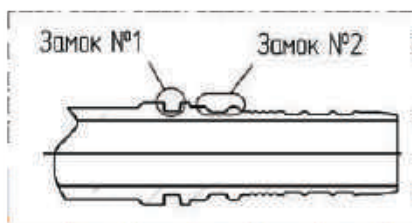

Для четырех и шестинавивочных рукавов (обычно, R13, R15) используется специальная конструкция фитинга - INTERLOCK.

Особое исполнение «хвоста» такого фитинга при его обжатии создает двойной замок, что в свою очередь позволяет использовать РВД при высоких нагрузках в тяжелых условиях.

Обратите внимание, что фитинги и муфты конструкции INTERLOCK разных производителей НЕВЗАИМОЗАМЕНЯЕМЫ и должны использоваться в комплекте!

Рукава Komatsu с БРС

Компания Технопарк освоила производство рукавов управления на технику Komatsu (педали, рычаги) с оригинальными быстро-разъёмными соединениями (БРС)



Фитинги с предобжатой муфтой

Наша компания поставляет аналоги предпрессованных фитингов Parker и Caterpillar.

Такая конструкция позволяет ускорить процесс производства (обжатия) РВД.



Фитинги замкового типа STECK (Stapelock) SAE J1467

Фитинг STECK замкового типа

DN диаметр рукава	B1 ±0.1 мм	B2 +1 мм	B3 -0.1 мм	B4 ±0.1 мм	B5 ±0.2 мм	d1 мм	d2 мм	d3 мм	d4 мм	d5 мм
6	3.1	18	5	5.1	11	15	10	8.5	6.8	4
10	3.1	18	5	5.1	11	20	14	13.5	10.8	7
12	3.6	18	5	5.1	11	24	18	17.5	14	10
19	3.6	18	5	5.1	11	29	24	22.5	20	16
25	3.6	24	6	7.1	11	39	31	29	27	20
32	3.6	24	6	7.1	11	46	38	36	34	25
38	5	27	8	7.2	13	55	47	45	42	35
51	5	27	8	7.2	13	64	56	55	51	44

Данный тип фитингов применяется в горнодобывающей, угольной, автомобильной промышленности. Представляет собой штекерное соединение с уплотнительным кольцом и фиксирующей скобой.

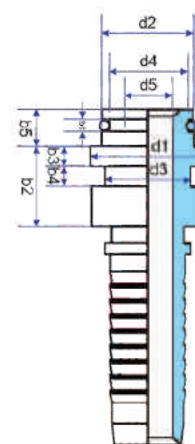

Адаптеры для фитингов STECK

DN диаметр рукава	d8 мм	d9 мм	d1 мм	e1 мм	e2 мм	F мм	L мм	D мм
6	10	15	6	7	15	13	59	25
10	14	20	6	7	15	18	59	32
12	18	24	6	7	15	22	59	35
19	24	29	6	7	15	27	59	45
25	31	39	8.5	9	20	36	59	55
32	38	46	8.5	9	20	43	68	60
38	47	55	9	11.5	20	52	68	70

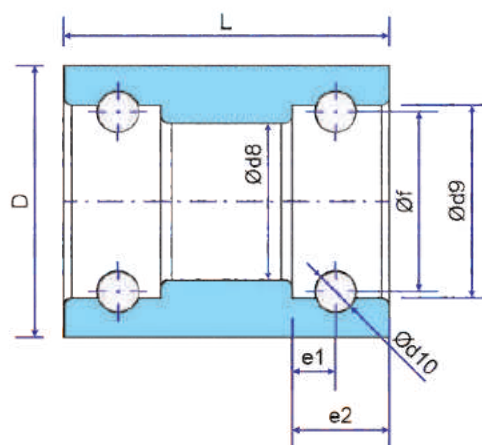

Технические параметры фитингов

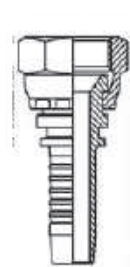
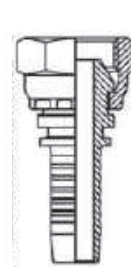
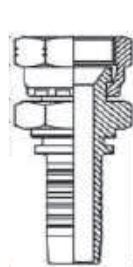

Внутренний диаметр РВД

Dy, мм	Dy, дюйм (inch)	Dy, Size	JIS TOYOTA	JIS KOMATSU	BSP	JIC
			296	286	226	267
6	1/4	04	1/4"	M14x1.5	1/4"	7/16" (1/2")
8	5/16	05	1/4"	M16x1.5	1/4" (3/8")	1/2" (9/16")
10	3/8	06	3/8"	M18x1.5	3/8"	9/16" (3/4")
12	1/2	08	1/2"	M22x1.5	1/2"	7/8"
16	5/8	10		M27x1.5	5/8"	7/8" (1.1/16")
20	3/4	12	3/4"	M30x1.5	3/4"	1.1/16"
25	1	16	1"	M33x1.5	1"	1.5/16"
32	1.1/4	20		M36x1.5	1.1/4"	1.5/8"
38	1.1/2	24		M42x1.5	1.1/2"	1.7/8"
50	2	32			2"	2.1/2"

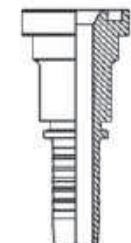
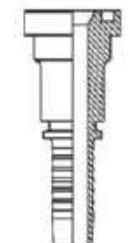
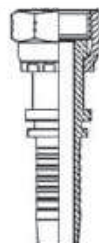

Внутренний диаметр РВД

Dy, мм	Dy, дюйм (inch)	Dy, Size	ORFS	SFL	SFS	DKOL
			242	873	226	267
6	1/4	04	9/16" (1.1/16")			M12x1.5 (M14x1.5)
8	5/16	05	1.1/16"			M16x1.5
10	3/8	06	1.1/16" (1.3/16")			M18x1.5 (M16x1.5)
12	1/2	08	1.1/16" (1.3/16")	30.2 (38.1)	31.8	M22x1.5 (M26x1.5)
16	5/8	10	1" (1.3/16")	30.2 (38.1)	31.8 (41.3)	M26x1.5
20	3/4	12	1.3/16"	38.1	41.3	M30x2
25	1	16	1.7/16"	44.5	47.6	M36x2
32	1.1/4	20	1.1/16"	50.8	54	M45x2
38	1.1/2	24	2"	60.3	63.5	M52x2
50	2	32		71.4 (84.1)	79.4	

Технические параметры фитингов

Внутренний диаметр РВД

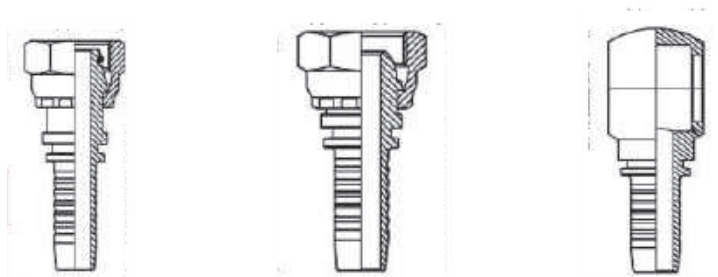

Dy, мм	Dy, дюйм (Inch)	Dy, Size	DKOS	DK	BANJO
			205	201	700
6	1/4	04	M16x1.5 (M18x1.5)	M14x1.5 (M12x1.5)	M14x1.5 (M12x1.5)
8	5/16	05	M20x1.5	M16x1.5 (M14x1.5)	M14x1.5
10	3/8	06	M20x1.5 (M22x1.5)	M18x1.5 (M16x1.5)	M16x1.5 (M18x1.5)
12	1/2	08	M24x1.5	M24x1.5 (M22x1.5)	M18x1.5 (M2x1.5)
16	5/8	10	M30x2	M27x1.5 (M24x1.5)	M22x1.5
20	3/4	12	M30x2 (M36x2)	M30x1.5 (M33x1.5)	M26x1.5
25	1	16	M36x2 (M42x2)	M36x2 (M42x2)	
32	1 1/4	20	M52x2	M48x2 (M52x2)	
38	1 1/2	24		M52x2	
50	2	32		M64x2	

Внутренний диаметр РВД

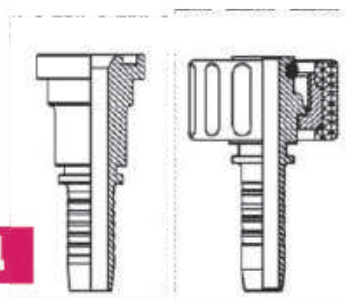

Dy, мм	Dy, дюйм (Inch)	Dy, Size	SF KOMATSU	DKF-W KARCHER
			881	200
6	1/4	04		M22x1.5
8	5/16	05		M22x1.5
10	3/8	06		M22x1.5
12	1/2	08	34	
16	5/8	10	34	
20	3/4	12		
25	1	16		
32	1 1/4	20		
38	1 1/2	24		
50	2	32		

Цифровой код фитинга:

X₁X₂X₃X₄X₅X₆X₇X₈X₉

X₁-X₂ - тип исполнения фитинга

X₃ - угол изгиба фитинга [1-0°, 4-45°, 9-90°]

X₄ - тип «хвоста» фитинга в зависимости от рукава [1-1SN/2SN, 2-4SP/4SH (multifit) 3-R13/R15 (Interlock)]

X₅ X₆ - размер присоединительной резьбы фитинга или размер «тарелки» у фланца

X₇ X₈ - диаметр «хвоста» фитинга в соответствии с рукавом [Size]

Пример обозначения:

20192-27-10

201 - код фитинга DK (гайка)

9 - угол изгиба 90°

2 - тип «хвоста» 4SP (Multifit)

27 - размер присоединительной резьбы

M27x1.5

10 - диаметр рукава Size 10 = Dy16 мм

(5/8")

Полное наименование фитинга:

DK [G] M27x1.5 [90] Dy16 мм Multifit

TechnoPower

Рукава высокого давления для ООО «Технопарк» производятся на фабриках в Европе и Китае под зарегистрированным в России брендом TechnoPower. Произведенный рукав используется в качестве гибких соединительных трубопроводов в гидросистемах строительных, сельскохозяйственных и специальных машин для подачи под высоким давлением рабочих жидкостей.

Помимо рукавов со стандартным диапазоном рабочей температуры (от -40°C до +100°C) также производим морозостойкие (-55°C...+100°C) и жаростойкие (-40°C...+135°C) рукава. Наши РВД имеют четырехкратный запас прочности. На производимые нашей компанией рукава высокого давления с наконечниками и рукава высокого давления в бухтах распространяется гарантия на 1 год. Все рукава изготавливаются по ТУ 2554-001-63373305-11, получен сертификат по системе Госстандарта России.

Рукав высокого давления 1SN

Без снятия наружного и внутреннего слоев резины
 Внутренний слой: маслостойкая синтетическая резина
 Усиление: 1 слой стальной проволочной оплётки
 Наружный слой: синтетическая резина, стойкая к истиранию
 Рабочая температура: от -40°C до +100°C (+120°C макс.)



Номинал. Ду		Внутр. D	D по наруж. оплётке	Наруж. D	Рабочее давление		Разрывное давление	Радиус изгиба	Масса
мм	дюйм	мм	мм	мм	атм	psi	атм	мм	кг/м
5	3/16	4,8	9,5	11,8	250	3625	1000	90	0,19
6	1/4	6,4	11,1	13,4	225	3265	900	100	0,21
8	5/16	7,9	12,7	15,0	215	3120	850	115	0,24
10	3/8	9,5	15,1	17,4	180	2610	720	130	0,33
12	1/2	12,7	18,3	20,6	160	2320	640	180	0,41
16	5/8	15,9	21,4	23,7	130	1885	520	200	0,45
20	3/4	19,0	25,4	27,7	105	1525	420	240	0,58
25	1	25,4	33,3	25,6	90	1275	350	300	0,88
32	1 1/4	31,8	40,5	43,5	65	915	250	420	1,23
38	1 1/2	38,1	46,8	50,6	50	725	200	500	1,51
50	2	50,8	60,2	64,0	40	580	160	630	1,97

Рукав высокого давления 2SN

Без снятия наружного и внутреннего слоев резины
 Внутренний слой: маслостойкая синтетическая резина
 Усиление: 2 слоя стальной проволочной оплётки
 Наружный слой: синтетическая резина, стойкая к истиранию
 Рабочая температура: от -40°C до +100°C (+120°C макс.)



Номинал. Ду		Внутр. D	D по наруж. оплётке	Наруж. D	Рабочее давление		Разрывное давление	Радиус изгиба	Масса
мм	дюйм	мм	мм	мм	атм	psi	атм	мм	кг/м
5	3/16	4,8	11,1	14,1	415	6020	1650	90	0,31
6	1/4	6,4	12,7	15,7	400	5805	1600	100	0,33
8	5/16	7,9	14,3	17,3	350	5080	1400	115	0,39
10	3/8	9,5	16,7	19,7	330	4790	1320	130	0,50
12	1/2	12,7	19,8	23,0	275	3990	1100	180	0,59
16	5/8	15,9	23,0	26,2	250	3625	1000	200	0,71
20	3/4	19,0	27,0	30,1	215	3120	850	240	0,86
25	1	25,4	34,9	38,9	165	2395	650	300	1,28
32	1 1/4	31,8	44,5	49,5	140	1815	500	420	2,02
38	1 1/2	38,1	50,8	55,9	100	1305	360	500	2,23
50	2	50,8	63,5	68,6	90	1160	320	630	2,86

Рукав высокого давления 4SP

Со снятием наружного слоя резины

Внутренний слой: маслостойкая синтетическая резина

Усиление: 4 слоя стальной проволочной оплётки

Наружный слой: синтетическая резина, стойкая к истиранию

Рабочая температура: от -40°C до +100°C (+125°C макс.)



Номинал. Ду		Внутр. D	D по наруж. оплётке	Наруж. D	Рабочее давление		Разрывное давление	Радиус изгиба	Масса
мм	дюйм				атм	psi			
10	3/8	9,5	17,56	21,4	460	6670	1780	180	0,78
12	1/2	12,7	20,2	24,7	425	6165	1700	230	0,93
16	5/8	15,9	23,6	28,3	400	5075	1400	250	1,17

Рукав высокого давления 4SH

Со снятием наружного слоя резины

Внутренний слой: маслостойкая синтетическая резина

Усиление: 4 слоя стальной проволочной оплётки

Наружный слой: синтетическая резина, стойкая к истиранию

Рабочая температура: от -40°C до +100°C (+125°C макс.)



Номинал. Ду		Внутр. D	D по наруж. оплётке	Наруж. D	Рабочее давление		Разрывное давление	Радиус изгиба	Масса
мм	дюйм				атм	psi			
20	3/4	19,0	28,3	32,1	420	6090	1750	280	1,52
25	1	25,4	35,1	38,3	385	5585	1750	340	2,05
32	1.1/4	31,8	41,9	45,2	350	5075	1400	460	2,46
38	1.1/2	38,1	48,7	53,3	300	7350	1250	560	3,36
50	2	50,8	63,2	68,1	250	3625	1000	700	4,55

Рукав высокого давления R13

Со снятием наружного и внутреннего слоев резины

Внутренний слой: маслостойкая синтетическая резина

Усиление: до Dn25 - 4 слоя стальной проволочной спирали; от Ду 32- 6 слоев стальной проволочной спирали

Наружный слой: синтетическая резина, стойкая к истиранию

Рабочая температура: от -40°C до +121°C



Номинал. Ду		Внутр. D	D по наруж. оплётке	Наруж. D	Рабочее давление		Разрывное давление	Радиус изгиба	Масса
мм	дюйм				атм	psi			
6	1/4	6,4	16,7	20,68	776	11250	3100	127	0,93
10	3/8	9,5	19,8	23,8	690	10000	2760	152	1,10
12	1/2	12,7	23,1	27,0	512	7500	2070	200	1,35
20	3/4	19,0	29,2	32,0	345	5000	1380	240	1,65
25	1	25,4	35,9	39,2	345	5000	1380	300	2,25
32	1.1/4	31,8	46,8	49,8	345	5000	1380	420	3,60
38	1.1/2	38,1	54,0	57,3	345	5000	1380	500	4,75
50	2	50,8	68,4	71,9	345	5000	1380	630	6,9

Рукав высокого давления R15

Со снятием наружного и внутреннего слоев резины
Внутренний слой: маслостойкая синтетическая резина
Усиление: до Ду32 - 4 слоя стальной проволочной спирали
 от DN 38 - 6 слоев стальной проволочной спирали
Наружный слой: синтетическая резина, стойкая к истиранию
Рабочая температура: от -40°C до +121°C



Номинал. Ду		Внутр. D	D по наруж. оплётке	Наруж. D	Рабочее давление		Разрывное давление	Радиус изгиба	Масса
мм	дюйм				атм	psi			
20	3/4	19,0	32,9	36,1	420	6000	1680	267	1,50
25	1	25,4	38,9	42,9	420	6000	1680	330	2,10
32	1 1/4	31,8	48,4	51,5	420	6000	1680	445	3,60
38	1 1/2	38,1	56,3	59,6	420	6000	1680	533	5,10
50	2	50,8	67,5	72,0	420	6000	1680	600	7,08

Рукав высокого давления 1SN Ultimate

Без снятия наружного и внутреннего слоев резины
Внутренний слой: маслостойкая синтетическая резина
Усиление: 1 слой стальной проволочной оплётки
Наружный слой: синтетическая резина, стойкая к истиранию
Рабочая температура: от -40°C до +135°C (+150°C макс.)



Номинал. Ду		Внутр. D	D по наруж. оплётке	Наруж. D	Рабочее давление		Разрывное давление	Радиус изгиба	Масса
мм	дюйм				атм	psi			
6	1/4	6,4	11,8	13,4	225	3265	900	100	0,21
8	5/16	7,9	12,7	15,0	215	3120	850	115	0,24
10	3/8	9,5	15,1	17,4	180	2610	720	130	0,33
12	1/2	12,7	18,3	20,6	160	2320	640	160	0,41
16	5/8	15,9	21,4	23,7	130	1885	520	200	0,45
19	3/4	19,0	25,4	27,7	105	1525	420	240	0,58
25	1	25,4	33,3	35,6	90	1275	350	300	0,88
31	1 1/4	31,8	40,5	43,5	65	915	250	420	1,23
38	1 1/2	38,1	46,8	50,6	50	725	200	500	1,51
51	2	50,8	60,2	64,0	40	580	160	630	1,97
64	2 1/2	63,5	73	76,5	40	580	160	760	2,54
74	3	76,2	85	88,5	35	360	100	900	2,71



Рукав высокого давления 2SC Arctic

Без снятия наружного и внутреннего слоев резины
 Внутренний слой: маслостойкая синтетическая резина
 Усиление: 2 слоя стальной проволочной оплётки
 Наружный слой: синтетическая резина, стойкая к истиранию
 Рабочая температура: от -55°C до +100°C (+120°C макс.)



Номинал. Ду		Внутр. D	D по наруж. оплётке	Наруж. D	Рабочее давление		Разрывное давление	Радиус изгиба	Масса
мм	дюйм				атм	psi			
6	1/4	6,4	11,2	12,5	420	6100	1680	51	0,28
8	5/16	7,9	12,7	14	375	5400	1500	57	0,31
10	3/8	9,5	15,0	16,5	350	5100	1400	64	0,39
12	1/2	12,7	18,3	20	310	4500	1240	90	0,52
16	5/8	15,9	21,4	22,7	280	4100	1120	101	0,6
19	3/4	19,0	25,5	26,9	240	3500	960	121	0,81
25	1	25,4	33,4	34,7	210	3000	840	152	1,22

Термопластиковый гидравлический рукав R7

Внутренний слой: маслостойкий термопластик
 Усиление: 2 слоя высокопрочной полиэстеровой оплётки
 Наружный слой: полиуретановый термопластик, устойчивый к абразивному износу, маслам и атмосферному воздействию
 Рабочая температура: от -50°C до +100°C

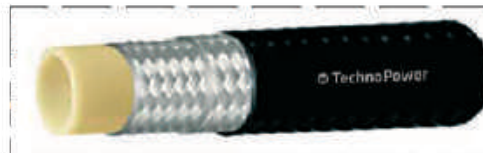

Внутренний диаметр			Внешний диаметр	Давление рабочее	Разрывное давление	Радиус изгиба	Масса
Dу	дюйм	мм					
6	1/4	6,4	11,5	200	800	50	0,090
8	5/16	7,9	14,3	190	760	55	0,140
10	3/8	9,5	16,2	175	700	75	0,160
12	1/2	12,7	20,4	140	560	95	0,240
16	5/8	15,9	23,6	105	420	125	0,280
20	3/4	19,0	26,5	86	344	150	0,330
25	1	25,4	33,0	69	276	200	0,450



Плоскостворачиваемый рукав ПСРП

Описание

Плоскостворачиваемый рукав из полиуретана (ПСРП) - это современный продукт позволяющий реализовать мобильные системы по транспортировке воды, нефти и других сред на значительные расстояния.

Данные рукава могут использоваться в качестве временной транспортной линии для подачи воды и нефти, а также при возникновении аварийных ситуаций в системе водоснабжения. Кроме того может применяться в пищевой и сантехнической промышленности для перевозки молока, соков и питьевой воды и т.д.



ПСРП по сравнению с традиционными типами трубопроводов имеет ряд преимуществ:

- легкий вес;
- высокое рабочее давление;
- устойчивость к низким температурам;
- эластичная структура, стойкая к истиранию и разрыву.

Мобильность простота в эксплуатации позволяет производить быстрый монтаж и демонтаж трубопровода. Для использования ПСРП не требуется предварительная подготовка трассы, что в свою очередь снижает затраты на прокладку трубопровода, а также уменьшает экологический ущерб.

Преимущества



Изделия из полиуретана обладают свойствами недоступными для изделий из обычных резин и поливинилхлорида:

- эластичность;
- высокая стойкость к абразивному воздействию;
- высокая прочность;
- высокая сопротивляемость на разрыв;
- многократная деформация;
- возможность работы при высоком давлении;
- кислотостойкость, маслостойкость;
- стойкость ко многим растворителям;
- температурный интервал от -50°C до +80°C;
- стойкость к микроорганизмам плесени;
- вибростойкость;
- упругость при низких температурах;
- высокие диэлектрические свойства;
- озоностойкость;
- водостойкость.



TechnoPower

Структура

- Внутренний рабочий слой (С)
- Промежуточный армированный слой (В);
- Наружный защитный слой (А);

Для снятия статического напряжения возникающего в ходе транспортировки продукта по всей длине рукава проложен антистатический провод (D).

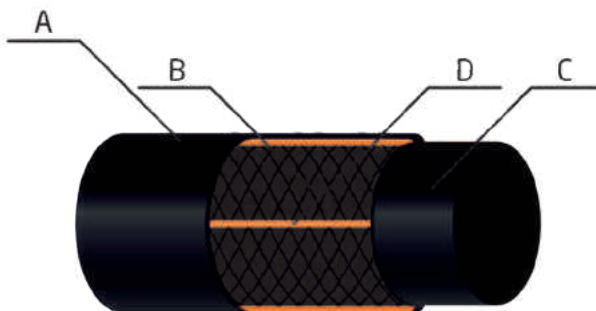

ПСРП изготовлен на основе рукава сплетенного из полиэстерового волокна, который имеет бесшовную трубчатую конструкцию. Далее методом экструзии пространство между нитями каркаса заполняется полиуретаном, образуя прочную цельную стенку которая обеспечивает высокое рабочее давление.

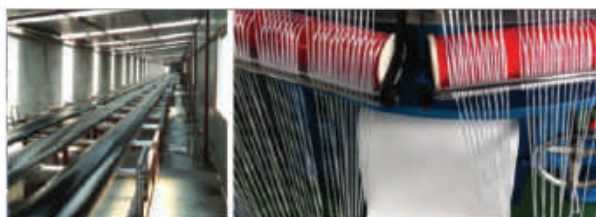

Характеристики

Внутренний слой: полиуретановый

Армированный слой: полиэстеровое волокно

Внешний слой: полиуретановый

Температурный диапазон: -50~+80°C

Особенности продукта: маслостойкий, водонепроницаемый, химически нейтральный, не имеет запаха, антистатический.

Аксессуары: фитинги различных типов и конфигураций устройства для свертывания и разворачивания рукава.

Транспортируемая среда: питьевая вода, дизельное топливо, нефть, бензин и т.д.



Плоскостворачиваемый рукав ПСРП

Соединительная арматура

(виктолическое соединение)

Система быстроразъёмных соединений ВС предназначена для бесварного соединения трубопровода через паз. Это пазовая система соединений для трубопроводов диаметров Ш 60 - 508 мм (2,5-20"). Стандартная конструкция рассчитана на давление 80 бар.

Основным преимуществом системы ВС является скорость монтажа, что позволяет значительно сократить сроки выполнения работ, а также снизить суммарные затраты. Также система, собранная на быстроразъёмных соединениях ВС, ускоряет и упрощает дальнейшую эксплуатацию трубопровода.

При необходимости гибкий трубопровод может также комплектоваться другими элементами соединительной и запорно-регулирующей арматуры (отводами, тройниками, переходниками диаметров, обратными клапанами и др.), спецификация которых согласовывается с заказчиком.

Наконечник рукавный ВС предназначен для установки на конец рукава и служит для соединения рукава с другим рукавом с наконечником ВС такого же условного диаметра, с переходником ВС под приварку и с заглушкой ВС.

Наконечник ВС состоит из алюминиевого штуцера с соединительным концом и трех разъёмных полумуфт на болтах, с помощью которых наконечник устанавливается на рукав.



Монтаж соединения осуществляется с помощью замка ВС. Герметичность соединения обеспечивается уплотнительным кольцом из маслостойкой морозостойкой резины.

Материал наконечника - углеродистая сталь.

Материал болтов - нержавеющая сталь.

Соединительная арматура «Camlock»

Универсальное быстроразъёмное соединения кулачкового типа Camlock изначально разрабатывалось для армии США, для комплектации гибких трубопроводов воды и топлива. Механизм муфты позволяет быстро и без применения дополнительных ключей создать герметичное соединение. Пластиковое исполнение позволяет уменьшить стоимость и вес муфты, при этом получая приемлемое качество соединения не подверженное коррозии.

Мы предлагаем использование муфт этого типа для комплектации мобильных полевых складов для топлива, ГСМ, воды, а так же емкостей для монтажа на автомобиль.

Особенности конструкции Муфта гендерного типа, с фиксацией кулачками в пазах. Имеет уплотнительное кольцо для герметизации соединения. Хвостовик выполняется под гибкий рукав, резьбовое соединение, приварку.



- **Материал исполнения** Алюминий, лагунь, нержавеющая сталь, пластик.
- **Сферы применения** Все отрасли, включая нефтедобывающую.
- **Типовое максимальное давление, Мпа** От 0,6 до 1,6
- **Стандартные диаметры трубопровода, мм** 50,75, 100,150, 200
- **Артикул по каталогу** BLF-CCL50, BLF-CCL75, BLF-CCL100, BLF-CCL150, BLF-CCL200
- **Использование с другими фитингами и комплектующими** Затлушка концевая, переходная муфта, хомуты для фиксации на рукаве, обжимная втулка, уплотнительные кольца, переходники под приварку к металлическим емкостям, трубопроводам.
- **Преимущества** Легкость соединения, большие давления
- **Аналогичные типы** A-A 59326, MIL-C-2787, DIN 2828

Соединения

Плоскостварачиваемые рукава комплектуются различными быстроразъёмными соединениями. В зависимости от условий эксплуатации и назначения трубопровода выбирается соединительные муфты стандартных типов.

· Для трубопроводов не требовательных к высоким давлениям мы рекомендуем применять соединения типа муфта Шторца. Эти типы соединений отличаются наименьшей стоимостью и приемлемой надежностью. Такие муфты являются самыми простыми в эксплуатации, не требуют защиты от загрязнений и особого бережного обращения.

· Соединения типа Camlock отличаются большей надежностью от протечек, чем отечественные соединительные муфты. Позволяют за секунды, без ключей соединить концы рукава.

· ВС муфты предназначены для трубопроводов высоких давлений, достаточно надежны, но скорость соединения сегментов трубопровода требует больше времени. Муфты изготавливаются из нержавеющей стали, что делает их самыми тяжелыми из перечисленных здесь. Трубопроводы на основе таких муфт рекомендуются для сезонных трубопроводов нефти и нефтепродуктов.



Соединительная арматура «Camlock»



Соединение типа Шторца (гайка Шторца)

Основные типоразмеры плоскостворачиваемых рукавов

Цвета: зелёный, чёрный, жёлтый и оранжевый цвета являются стандартными. Другие цвета по согласованию

Название	Внутренний диаметр (мм)	Рабочее давление (Мпа)	Давление разрыва (Мпа)	Масса (кг/м)
ПСРП50.10	51	1	3	0,55
ПСРП50.16	51	1,6	4,8	0,65
ПСРП50.35	51	3,5	10,5	0,9
ПСРП65.10	63	1	3	0,65
ПСРП65.16	63	1,6	4,8	0,95
ПСРП80.8	76	0,8	2,4	0,75
ПСРП80.10	76	1	3	0,8
ПСРП80.16	76	1,6	4,8	1,25
ПСРП100.10	102	1	3	1,2
ПСРП100.10 (У)	102	1	3	1,4
ПСРП100.16	102	1,6	4,8	1,45
ПСРП100.42	102	4,2	8,4	1,85
ПСРП125.10	127	1	3	1,6
ПСРП150.10	152	1	3	1,8
ПСРП150.16	152	1,6	4,8	2,5
ПСРП150.42	152	4,2	8,4	3,15
ПСРП250.6	254	0,6	1,2	4
ПСРП250.10	254	1	3	4,2
ПСРП300.10	305	1	3	5



TechnoPower

O-кольца и наборы колец

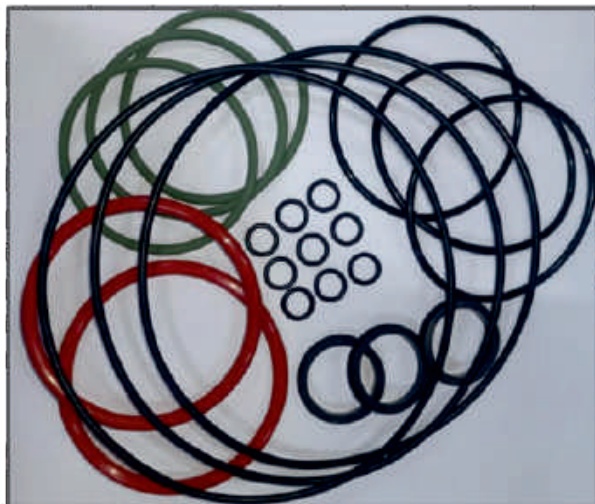

С 2020г компания начала сотрудничество с ведущим мировым производителем уплотнений немецкой компанией Freudenberg Sealing Technologies (15000 сотрудников в мире), владельцем брендов: Freudenberg, FST, Dichtomatik, NOK, Merkel, Simrit, Corteco.

Взаимодействие с таким гигантом в сфере гидравлики дало неоценимый опыт, который позволил сформировать крупнейший склад о-колец повышенного качества для импортной и отечественной техники. В ассортименте материалы NBR, HNBR, FKM, VMQ разных твердостей по Шору брендов TechnoPower, Dichtomatik, NOK, резинометаллические кольца USIT, а также значительное количество оригинальных колец зарубежных брендов Komatsu, Caterpillar.

Компания Технопарк реализует наборы колец под Бренд/Модель/Узел техники любого бренда, в том числе по оригинальным каталожным номерам.

Наши наборы – отличное решение для специалистов, эксплуатирующих и обслуживающих технику, которое позволит быстро и эффективно вернуть работоспособность агрегату.

В ассортименте наборы колец для техники мировых производителей: Komatsu, Caterpillar, Hitachi, Atlas Copco, БЕЛАЗ, Liebherr, Terex, Hyundai, Doosan, JCB и многих других, в том числе комплекты колец D-образного сечения.

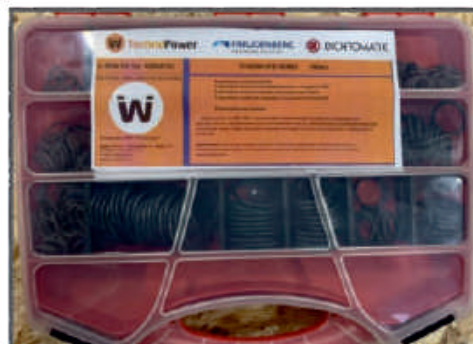

Паровые рукава TechnoPower Steam

Конструкция:

Паровые рукава TechnoPower Steam изготовлены из специальной резины, стойкой к воздействию горячего пара и воздуха.

Усиление: медная оплетка.

Применение:

Специально изготовлен для подачи и транспортировки пара и горячей воды температурой до 210°C и рассчитан на давление до 20 бар. Эксплуатируется совместно с парогенераторами, котельными установками в химической, пищевой и нефтеперерабатывающей промышленности для очистки, стерилизации.

Температурные режимы: 150°C, 170°C, 210°C

Цвет рукава: красный.



	Внутренний диаметр		Внешний диаметр	Рабочее давление		Разрывное давление		Радиус изгиба	Кол-во метров	Вес
	DN	inch		Мпа	psi	Мпа	psi			
1 оплётка	10	3/8	21,50	1.0	150	4.0	570	130	50	0,362
	13	1/2	24,50	1.0	150	4.0	570	180	50	0,442
	16	5/8	27,50	1.0	150	4.0	570	205	50	0,52
	19	3/4	30,50	1.0	150	4.0	570	240	50	0,644
	22	7/8	33,5	1.0	150	4.0	570	280	50	0,85
	25	1	37	1.0	150	4.0	570	300	50	0,989
	32	1 1/4	44	1.0	150	4.0	570	420	20	1,245
	38	1 1/2	50,5	1.0	150	4.0	570	500	20	1,416
	51	2	63,5	1.0	150	4.0	570	630	20	1,937
	64	2 1/2	77,5	1.0	150	4.0	570	700	20	2,4
2 оплётки	10	3/8	23	2.0	300	6.0	860	130	50	0,4
	13	1/2	26	2.0	300	6.0	860	180	50	0,464
	16	5/8	29	2.0	300	6.0	860	205	50	0,788
	19	3/4	32	2.0	300	6.0	860	240	50	0,97
	22	7/8	35	2.0	300	6.0	860	280	50	1,21
	25	1	38,5	2.0	300	6.0	860	300	50	1,445
	32	1 1/4	45,5	2.0	300	6.0	860	420	20	1,76
	38	1 1/2	52	2.0	300	6.0	860	500	20	1,968
51	2	65	2.0	300	6.0	860	630	20	2,625	
64	2 1/2	79	2.0	300	6.0	860	700	20	3,6	



Буровые рукава

Буровые рукава предназначены для использования в установках роторного бурения, обеспечивают подачу промывочной жидкости от бурового насоса в бурильную колонну под высоким давлением. Могут использоваться также как магистральные трубопроводы в различном буровом оборудовании для подачи воды и рабочих растворов (глинистых, цементных) с содержанием нефти до 20%. Соответствуют требованиям ГОСТ 28618-90, 150 6807-84, ТУ 38.605119-95

Буровые рукава стандартных размеров:

DN 50, P=250 Bar, L= 18 метров, NKT 60x2.5, BSPT 4", NPTF 4"

DN 50, P=350 Bar, L= 18 метров, NKT 60x2.5, BSPT 4", NPTF 4"

DN 76, P=350 Bar, L= 18 метров, BSPT 4"

DN 100, P=350 Bar, L= 18 метров, BSPT 4"

Размеры рукава

Внутренний диаметр		Диаметр усиления	Наружный диаметр	Макс. рабочее давление		Радиус изгиба	Радиус изгиба	Вес	
дюймы	мм			psi	bar				
50	2	51	63,2	68,1	3570	250	1000	700	4,73
50	2	51	68,4	71,9	5000	345	1380	635	7,36
76	3	76	101,0	107,0	5000	350	875	1200	16,2
100	4	102	132,0	139,0	5000	350	875	1400	20,3

Быстроразъёмные соединения (БРС) с резьбой НКТ

Обозначение	Резьба НКТ ГОСТ 633-80	Рабочее давление, Мпа	Условный проход, мм	Габаритные размеры, мм		Масса, кг
				длина, L	диаметр, D	
БРС 33-40 БРС 33-70	33	40 70	25	108	100	1,60
БРС 48-40 БРС 48-70	40	40 70	40	130	132	2,90
БРС 60-40 БРС 60-70	60	70 76	50	145	150	5,00
БРС 73-40 БРС 73-70	73	82 88	65	162	172	6,20
БРС 89-40 БРС 89-70	89	94 100	80	190	202	12,80
БРС 102-40 БРС 102-70	102	106 112	85	195	222	15,40

Конструкция Быстроразъёмного соединения (БРС)

Быстроразъёмное (быстроразборное) соединение (БРС) предназначено для быстрой сборки и разборки трубопроводов, соединения манифольдов (система для запуска и работы скважин) для присоединения цементировочных агрегатов и для замены гидравлических рабочих органов без потери рабочей жидкости.

Быстроразъёмное соединение (БРС) представляет собой соединенные накидной гайкой гнездо конуса и конус уплотнения с резиновым кольцом.

Конструкция БРС позволяет быстро смонтировать трубопроводную систему либо разобрать ее для дальнейших нужд.



Вставки диэлектрические ВДГ и ВД-30

ТУ 4318-002-63373305-11 ОКП 43 1825

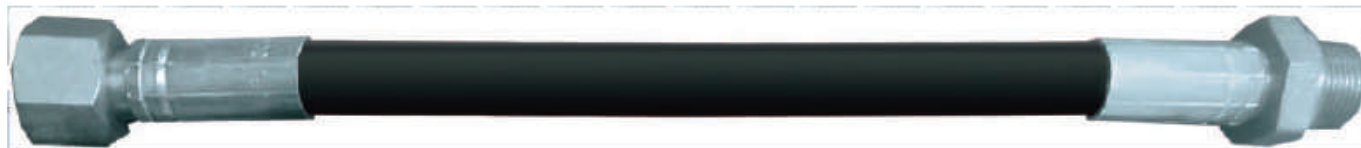

Назначение и область применения

Предназначены для защиты датчиков давления, перепада давления и других устройств в системах линейной телемеханики, автоматики КС, ГРС, ПЗРГ магистральных газопроводов от наведенного электрического потенциала.
Рабочая среда – природный газ по ГОСТ 5140-83, газовый конденсат. Режим работы круглосуточный.

Комплект поставки

В комплект поставки входят:
*ВДГ-1, ВДГ-1-1, ВД-30: медная шайба (2 шт.);
*ВДГ-2, ВДГ-2-1, ВДГ-3, ВДГ-3-1: штуцер для приварки к трубопроводу соединительной линии (Ø14x2)
Внимание: тип концевой арматуры, материалы арматуры, длина вставки могут быть заменены по требованию Заказчика.

Исполнение

Вставки ВДГ-1, ВДГ-1-1 и ВД-30 имеют один штуцер с внутренней резьбой и один штуцер с наружной резьбой, вставки ВДГ-2, ВДГ-2-1, ВДГ-3, ВДГ-3-1 имеют оба штуцера с внутренней резьбой.

Конструктивные особенности

Обозначение	Уплотнение	Диаметр условного прохода, dy, мм	Резьба, D, мм	Длина, L, мм	Масса, кг
ВДГ-1	Плоско-параллельное с медной шайбой	7	M20x1.5	не более 240	0,3
ВДГ-1-1		7	M20x1.5	не более 280	0,32
ВДГ-30		7	M20x1.5	не более 270	0,31
ВДГ-2	Шаровое	10	M22x1.5	не более 240	0,3
ВДГ-2-1		10	M22x1.5	не более 280	0,32
ВДГ-3		7	M22x1.5	не более 240	0,25
ВДГ-3-1		7	M22x1.5	не более 280	0,27

Технические характеристики

1. Вставка выдерживает: давление рабочей среды 12,5 МПа
напряжение переменного тока частотой 50 Гц, не менее:
20 кВ ВДГ-1, ВДГ-2, ВДГ-3;
35 кВ ВДГ-1-1, ВДГ-2-1, ВДГ-3-1, ВД-30.
2. Средний срок службы до списания не менее 8 лет.
3. Вставка ремонту не подлежит.

Условия работы

Вставка предназначена для эксплуатации в условиях, нормированных для исполнения УХЛ, категории 1 по ГОСТ 15150-69, но для температур от -60°C до +55°C при относительной влажности до 98 % при температуре +35°C, при отсутствии замерзания конденсата в отверстиях вставки в диапазоне отрицательных температур.

Дополнительно

Компания Технопарк также готова изготовить диэлектрические вставки ФГС 1П8, ФГС 1П10, ФГИ 1П8, ФГИ 1П10, а также любые другие по техническому заданию заказчика произвольной длины и окончаний.



Термозащита

Термозащитный рукав

Кратковременная защита от высокой температуры до 600°C

Данный вид изделия предназначен для кратковременной защиты рукава от высоких температур до 600°C и продолжительной работы рукава при температуре до 300°C. Изделие выполнено в виде полоогобъемного плетения кремнеземной нити облитой силиконовой смесью специального негорючего состава. «Чулок» выполнен в различных диаметрах (от 6 мм до 125 мм) и может быть надет как непосредственно при изготовлении РВД, так и на уже изготовленный рукав. Он может быть использован как на металлургических предприятиях в Машинах Непрерывного Литья стальных заготовок, так и в автомобилях на рукавах ГУРОВ в непосредственной близости от коллекторов.



Термозащита многослойная на рукаве высокого давления

Многослойная термозащита представляет из себя послойное переплетение различных термостойких материалов. Степень защиты рукава зависит от количества и комбинаций переплетенных слоев.

Максимальная степень защиты достигается максимальным количеством плетений (5) и дает возможность эксплуатировать рукав при температурах достигающих +1200°C. Такой тип термозащиты оплетается на гидравлическую резину и служит полуфабрикатом для изготовления ТРВД. Вариантов исполнений множество, они подбираются непосредственно под ТЗ заказчика.

Данный вариант защиты предлагается для ТРВД работающих в экстремально жарких условиях работы, таких как гидропривод шибера затвора на металлургических предприятиях, смазка роликов конвейера машин непрерывной разливки стали, на погрузчиках обслуживающих печи и т.д.

Предлагаем на Ваш выбор два стандартных, наиболее популярных решения:

Standart quard - с внешним слоем из проволоки для защиты от активных внешних воздействий, брызг металла, осколков породы, трения, и т.д. В данной комбинации из 4 слоев термостойкость до +650°C

Standart thermo - с внешним слоем из термостеклонити. Комбинация из 4 слоев. Термостойкость - кратковременное воздействие до 1200°C.

Терморукав высокого давления - ТРВД

Standart quard Ø 4 слоя:
 1 слой - пластификатор
 2 слой - асбест + 450 С
 3 слой - асбест + 450 С
 4 слой - проволока + 650 С



Standart thermo Ø 4 слоя:
 1 слой - пластификатор
 2 слой - асбест + 450 С
 3 слой - асбест + 450 С
 4 слой - термостеклонить + 1200 С



Защитные спирали для РВД

Защитная пластиковая спираль

Пластиковая спираль обладает следующими функциями:

- ✓ **Защитная** – препятствует попаданию рукавов в движущиеся части агрегатов и машин, защищает рукав от истирания и атмосферных воздействий на резину (озон, ультрафиолет).
- ✓ **Эстетическая** – собирает пучок рукавов вместе и придает надлежащий вид гидроразводке. Пластиковая спираль проста в установке, что не требует специальных навыков; может устанавливаться как на стадии сборки РВД, так и на рабочем рукаве. Возможно многократное использование спирали.



Защитная металлическая спираль

Металлическая спираль выполняет исключительно защитную функцию рукава в сложных условиях эксплуатации оборудования. Предохраняет РВД от истирания, защемления и повреждения «летающей» породой. Устанавливается непосредственно при изготовлении рукава и повторному применению не подлежит.

Примеры использования РВД с металлической спиралью:

- ✓ разводка гидромолотов,
- ✓ на «челюстях» фронтальных ковшей,
- ✓ на ковшевых и гидравлических цилиндрах подъема/опускания стрел и т.д.



Быстроразъёмные соединения (БРС)

Компания ООО «Технопарк» предлагает Быстроразъёмные соединения (БРС) для гидравлических магистралей:

FIRG



Для быстрого соединения и разрыва гидравлических магистралей с минимальной потерей масла и минимальным попаданием воздуха в магистраль.

Краткие характеристики:

BSP 3/4" FIRG

Максимальное рабочее давление-350 Bar
Номинальный расход масла 100 л/м.
Минимальный запас прочности-4

BSP 1" FIRG

Максимальное рабочее давление-350 Bar
Номинальный расход масла 189 л/м.
Минимальный запас прочности-4

CVV



Модифицированный тип ISO A, в котором розетка и ниппель соединяются между собой, вкручиваясь друг в друга. Характеризуется безотказным резьбовым соединением и имеет преимущество перед БРС типа FIRG

Краткие характеристики:

BSP 1/2" CVV

Максимальное рабочее давление-300 Bar
Номинальный расход масла 45 л/м.
Минимальный запас прочности-4

BSP 3/4" CVV

Максимальное рабочее давление-250 Bar
Номинальный расход масла 106 л/м.
Минимальный запас прочности-4

BSP 1" CVV

Максимальное рабочее давление-250 Bar
Номинальный расход масла 189 л/м.
Минимальный запас прочности-4

*Данный тип БРС рекомендуем применять с заглушками, т.к. в силу конструктивной особенности данное изделие сложно очистить от попавшей в него грязи.

Все типы БРС могут быть в равной степени использованы на любом типе гидравлической разводки, в частности на магистралях с подключением гидробуров, гидромолотов, на сельскохозяйственной технике и поставляются с внутренней резьбой BSP. Также в наличии БРС типа VVS для сверхвысокого давления.

Компания «Технопарк» предлагает дополнительный сервис и дает гарантию на БРС 3 месяца.



Компания «Технопарк»

Екатеринбург

Офис и склад ООО «Технопарк» расположены по адресу:
620034, г. Екатеринбург ул. Труда, 10, офисы 22-27

Отдел продаж:

8 (800) 775-12-01

+7 (343) 286-13-71

+7 (343) 286-13-72

E-mail: info@tepark.ru